

70 with skip-over protection

35
223 Part level

⊕ Schwerpunkt / Gravity center

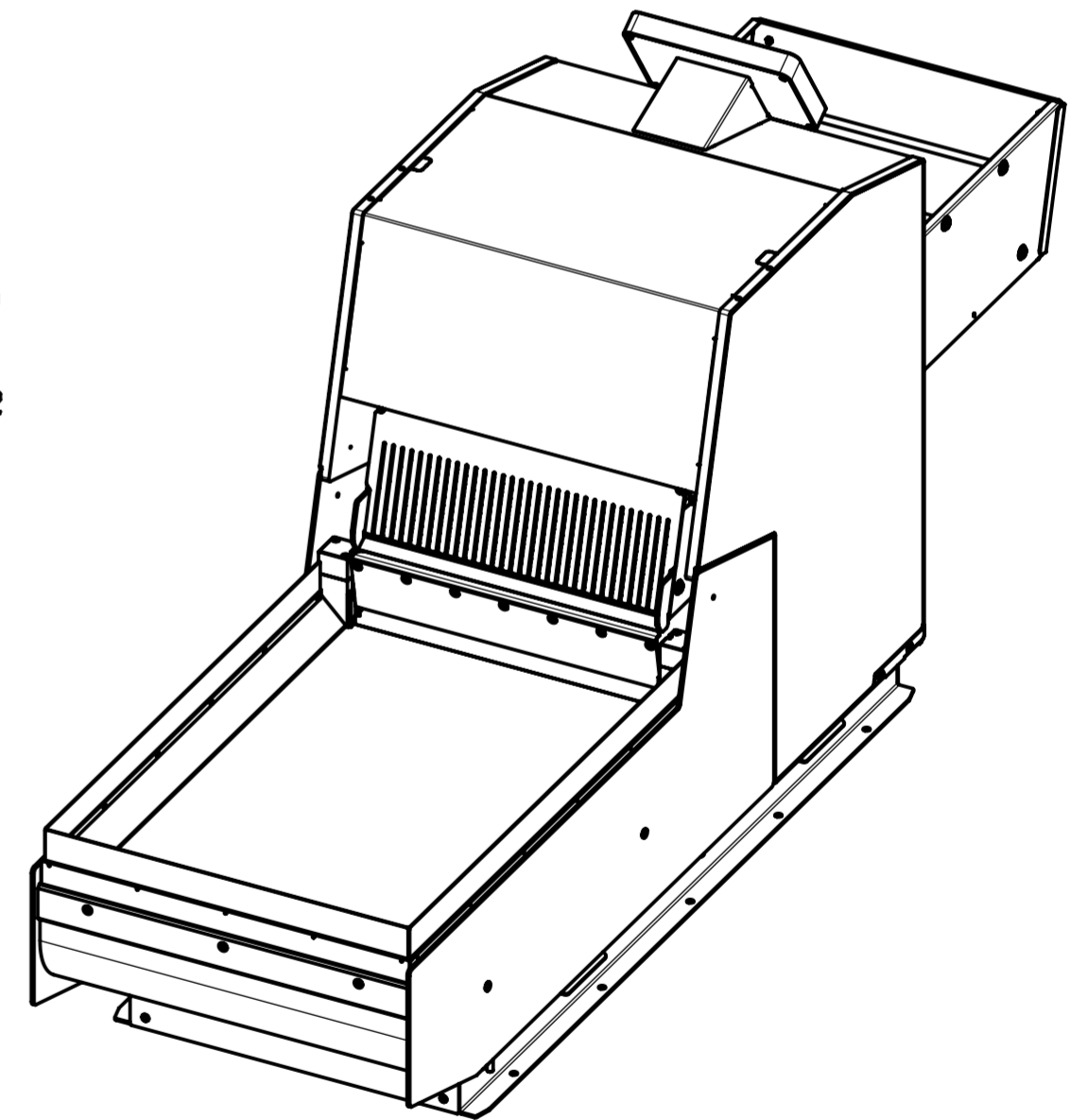
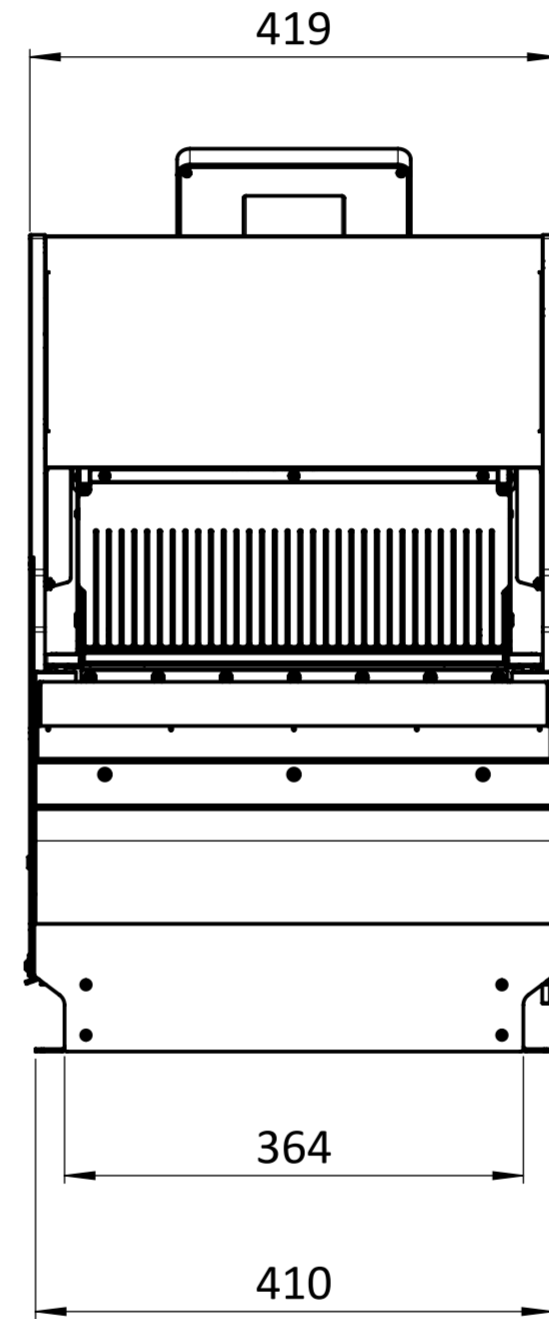
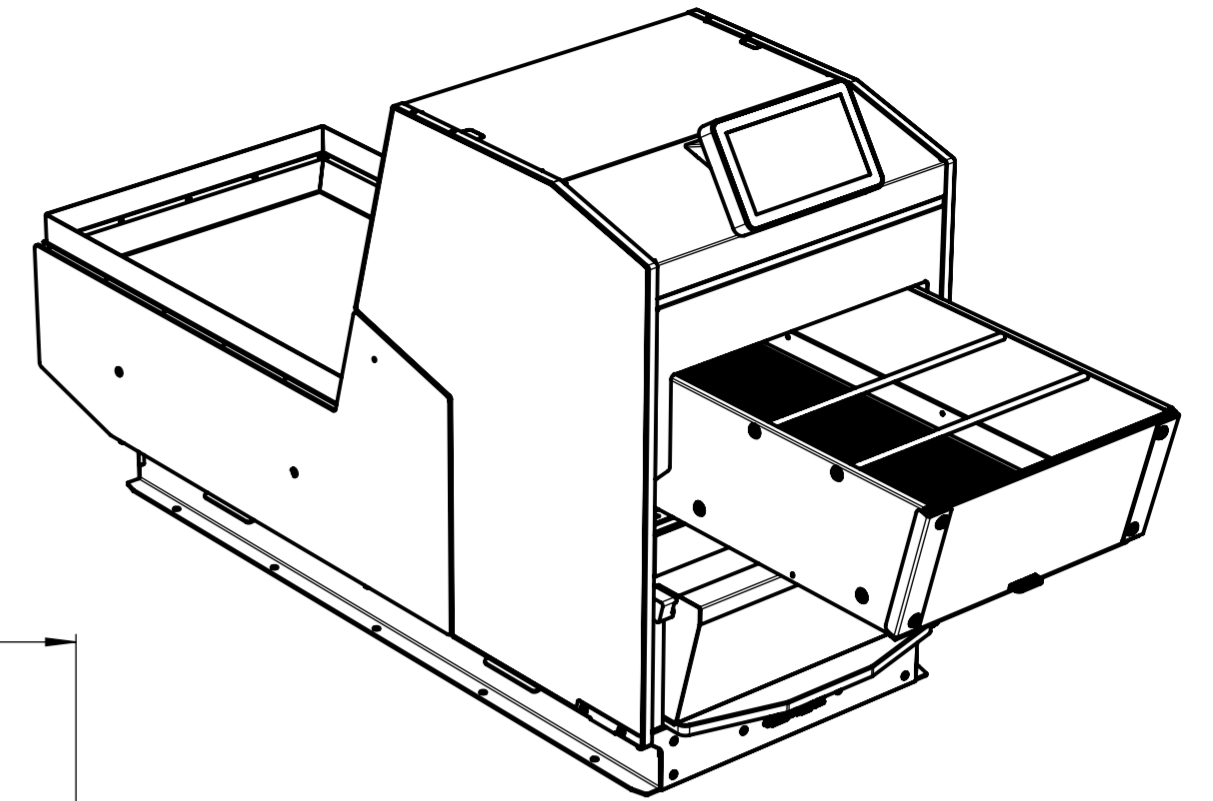

Flexfeeder X350
Flexfeeder X350
 PDM Nr.: 145660

Ohne unsere Genehmigung darf diese Zeichnung weder kopiert noch dritten Personen oder Konkurrenzfirmen zugänglich gemacht werden.
 CH-8953 Dietikon, Switzerland

flexfactory
 creating efficiency



Massstab	Gezeichnet	XK	22.07.2021
1:6	Freigegeben	PU	15.11.2021
Status	Freigegeben		
Artikelnummer:	007-003-730		Index
Blatt 1 von 1			B
			Format A2

Auflage Kameragehäuse
Camera mounting surface

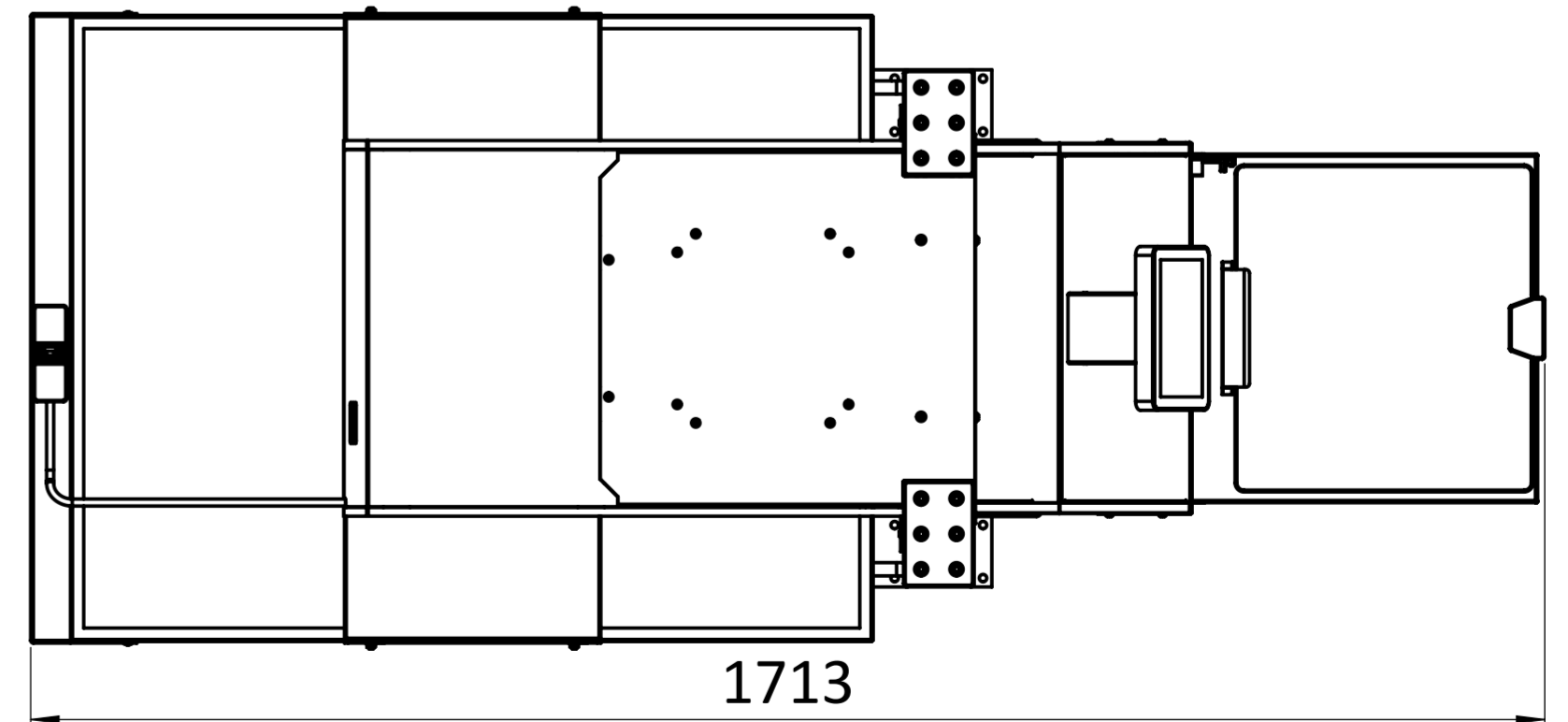
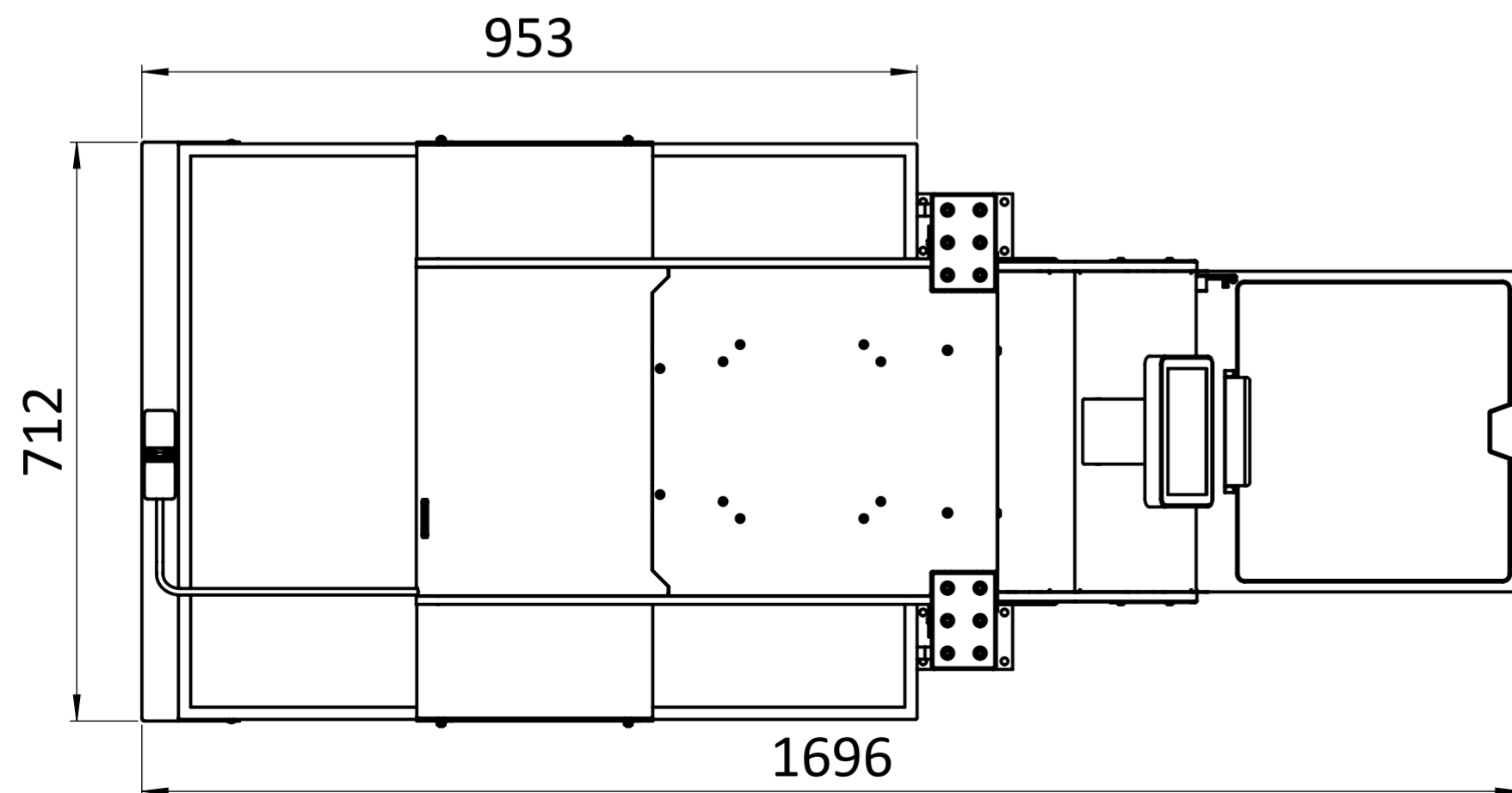
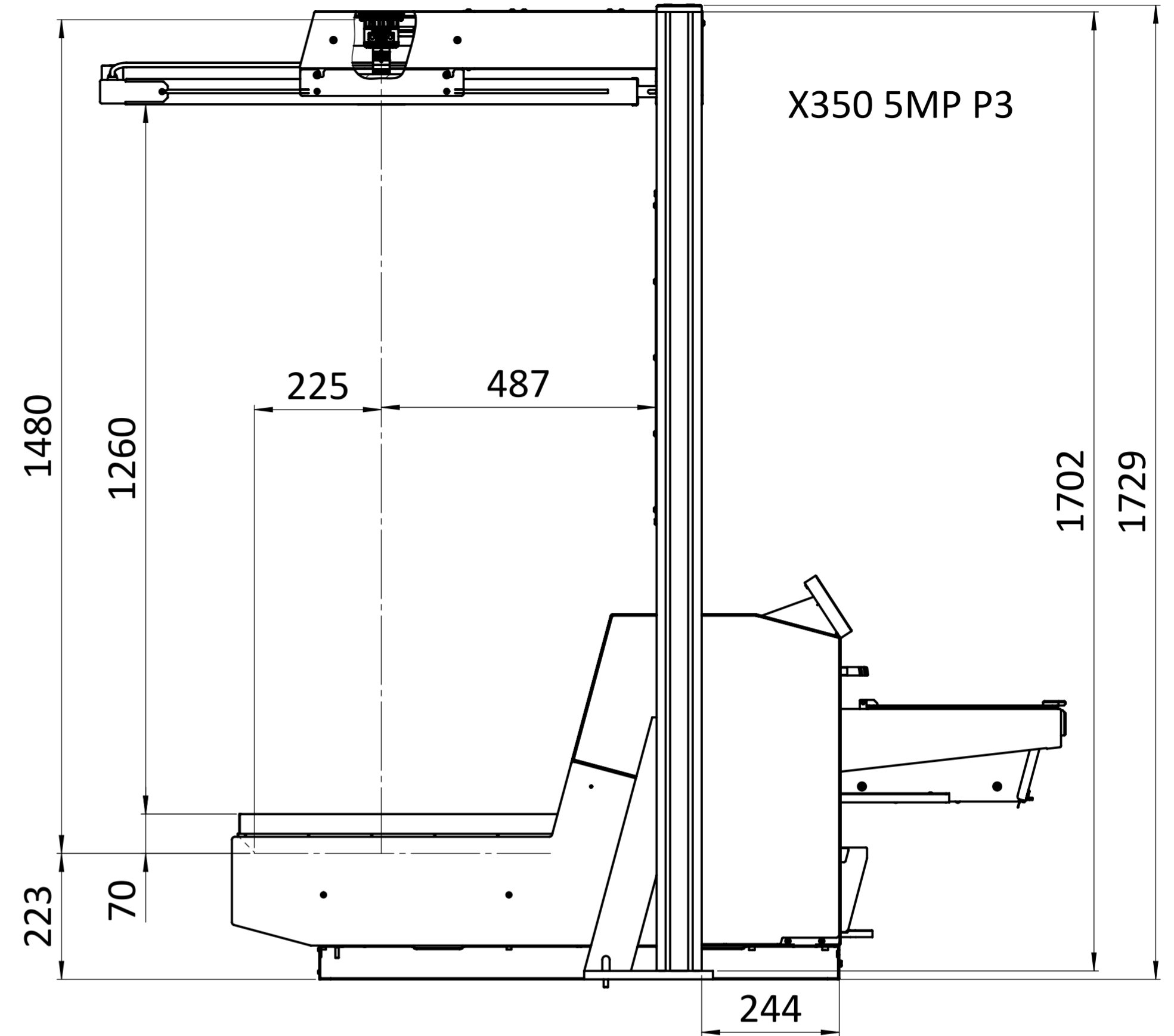
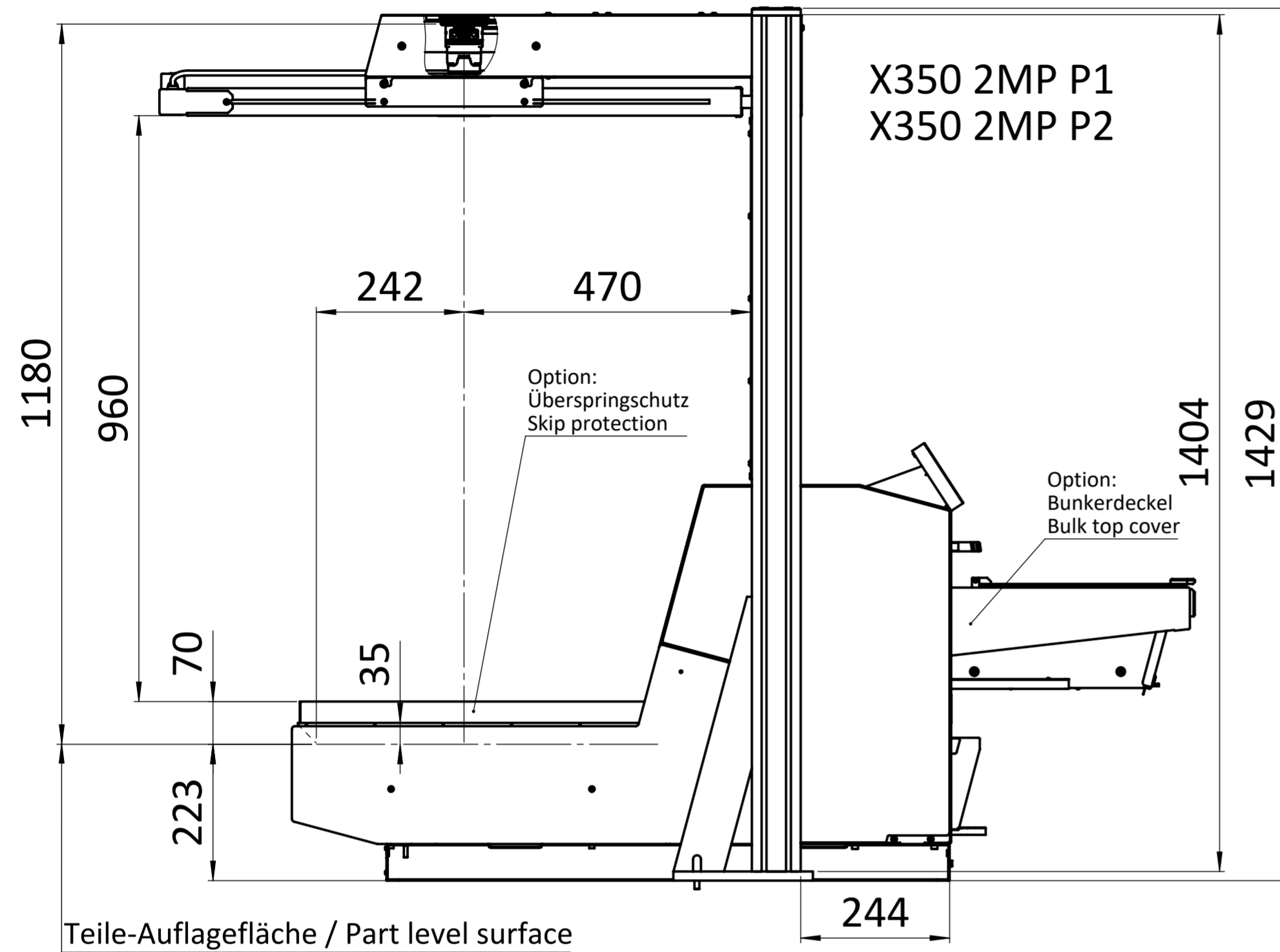

Flexfeeder X350
Flexfeeder X350
PDM Nr.: 145660

Ohne unsere Genehmigung darf diese Zeichnung weder kopiert noch dritten Personen oder Konkurrenzfirmen zugänglich gemacht werden.
CH-8953 Dietikon, Switzerland

flexfactory
creating efficiency

Massstab	Gezeichnet	PU	26.10.2021
1:8	Freigegeben	XK	15.02.2022
Status	Freigegeben		

Artikelnummer:	Index
007-003-730	B
Blatt 1 von 1	Format A2

Auflage Kameragehäuse
Camera mounting surface

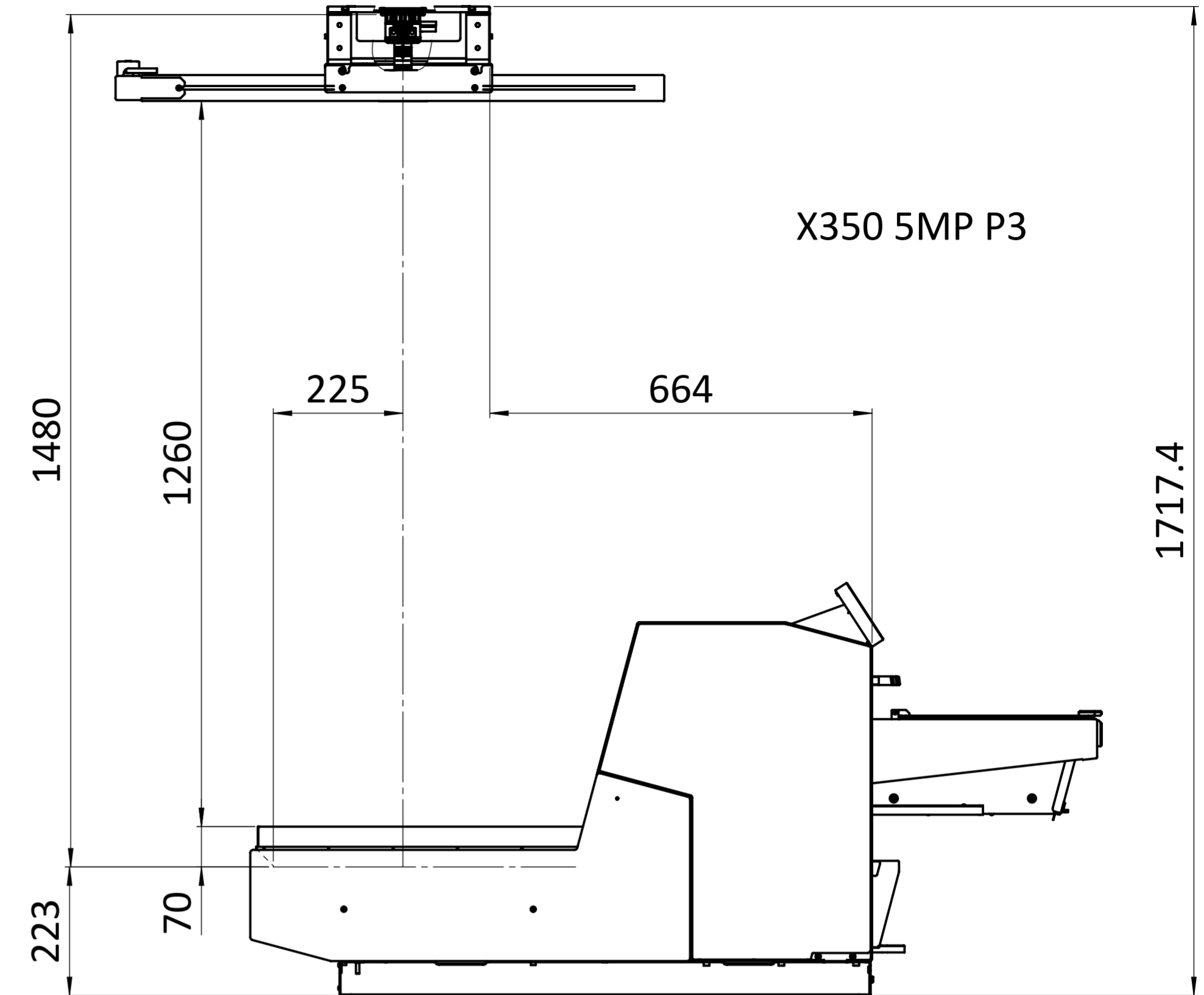
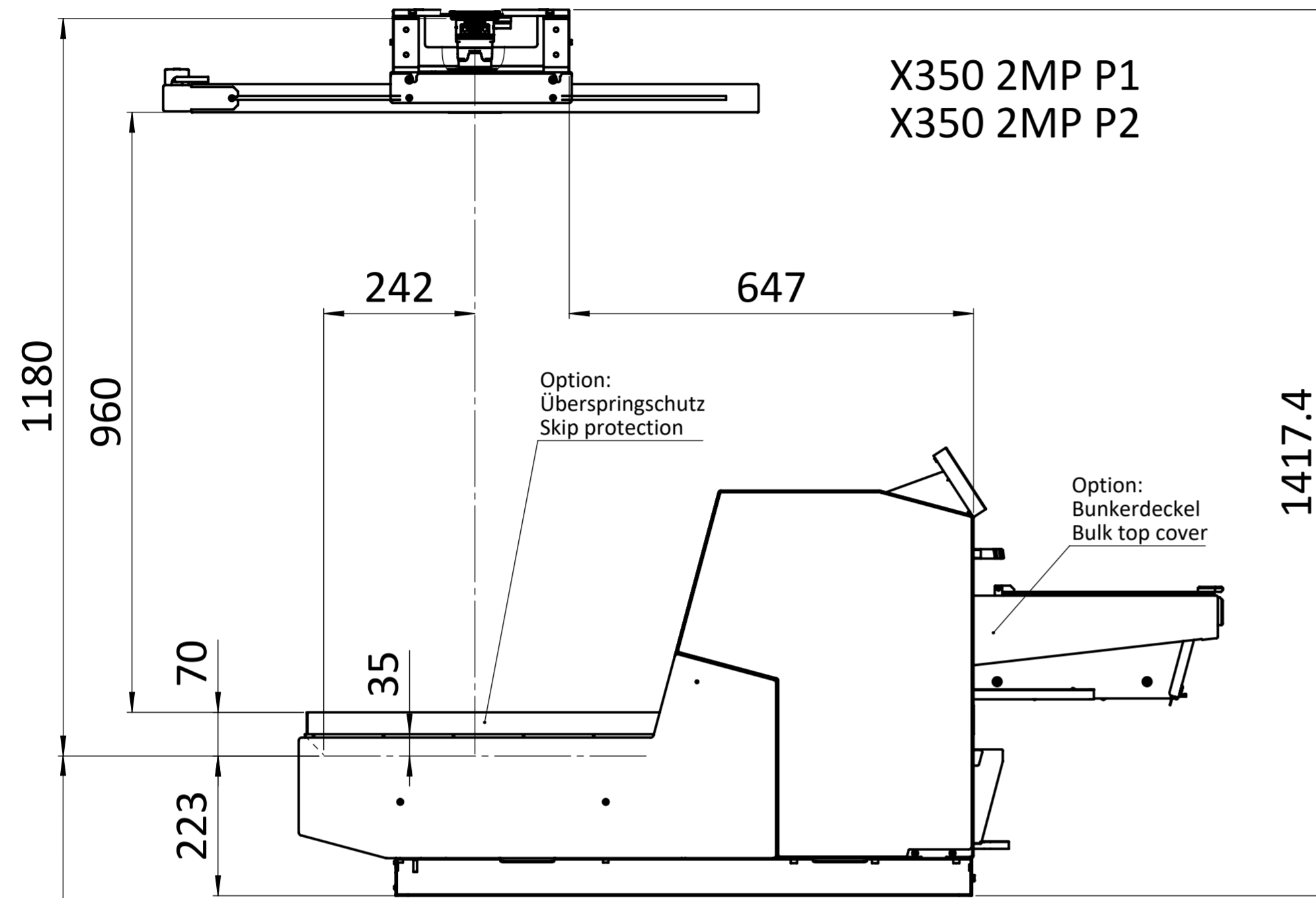

Teile-Auflagefläche / Part level surface

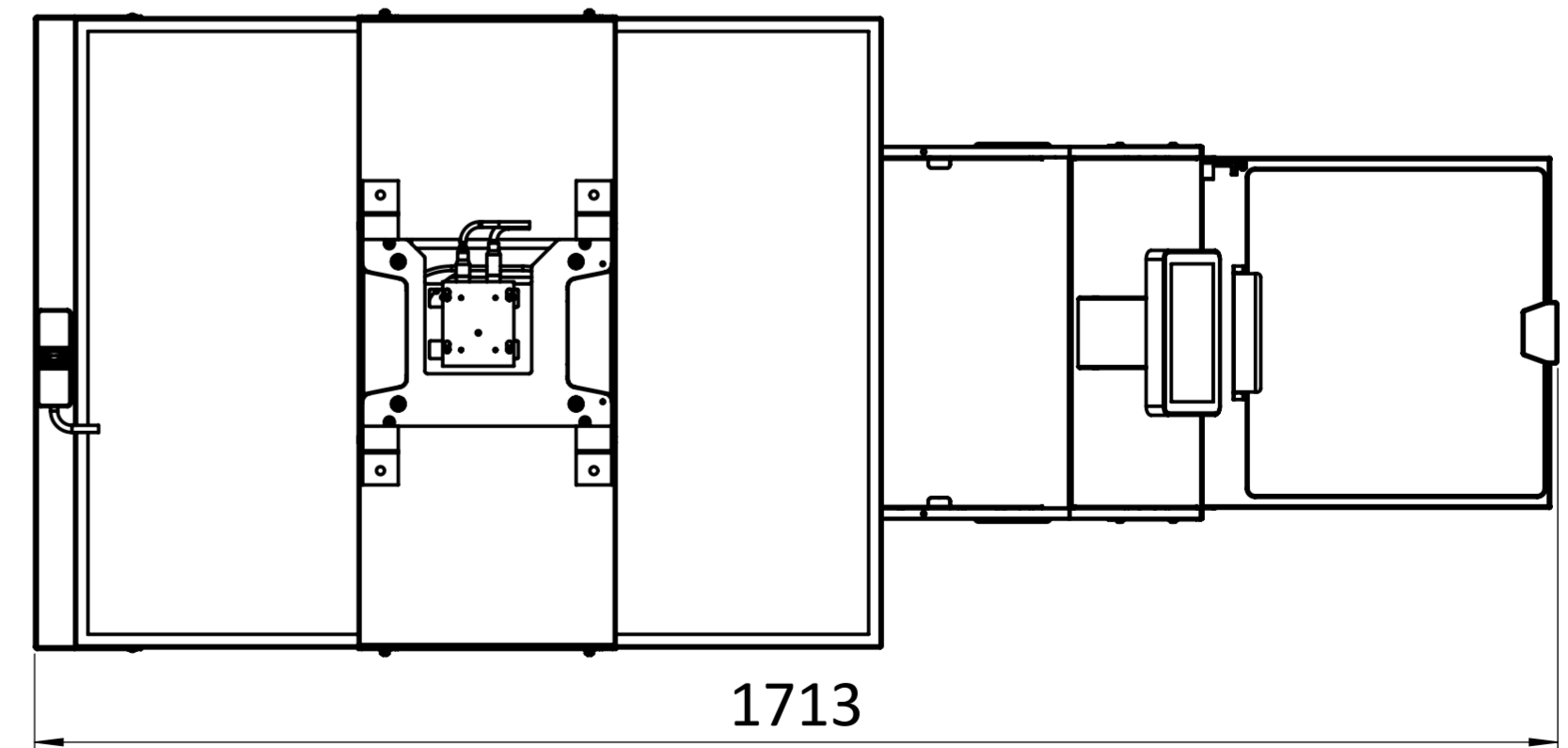
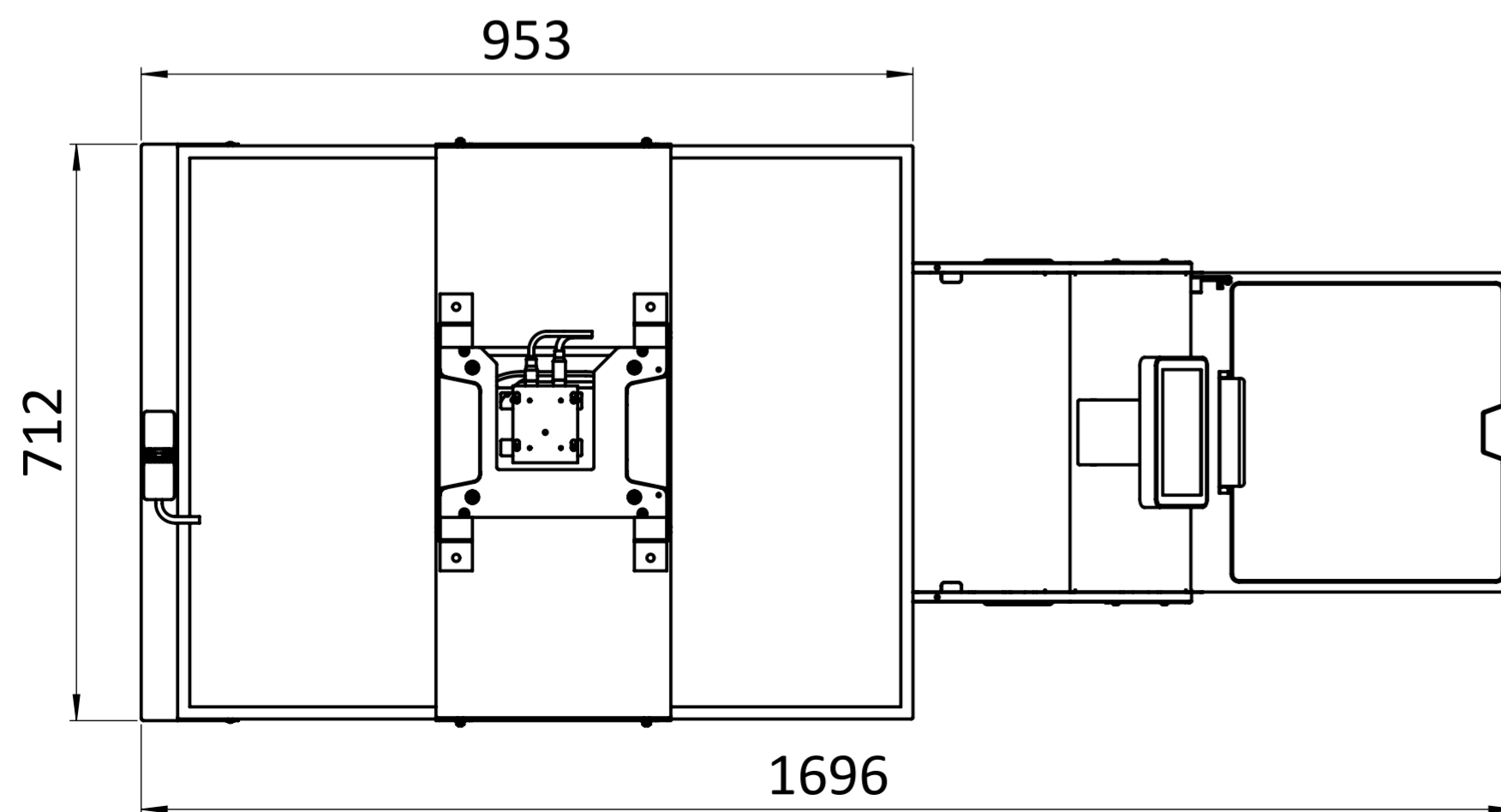

Flexfeeder X350
Flexfeeder X350
PDM Nr.: 145660

Ohne unsere Genehmigung darf diese Zeichnung weder kopiert noch dritten Personen oder Konkurrenzfirmen zugänglich gemacht werden.
CH-8953 Dietikon, Switzerland

flexfactory
creating efficiency



Massstab	Gezeichnet	XK	16.02.2022
1:8	Freigegeben	XK	16.02.2022
Status	Freigegeben		

Artikelnummer:	Index
007-003-730	B
Blatt 1 von 1	Format A2

Bewegungsbereich / Working range
mechanisch begrenzt / mechanically defined

*) mit Ueberspringschutz
with skip-over protection

***) ohne Ueberspringschutz
without skip-over protection

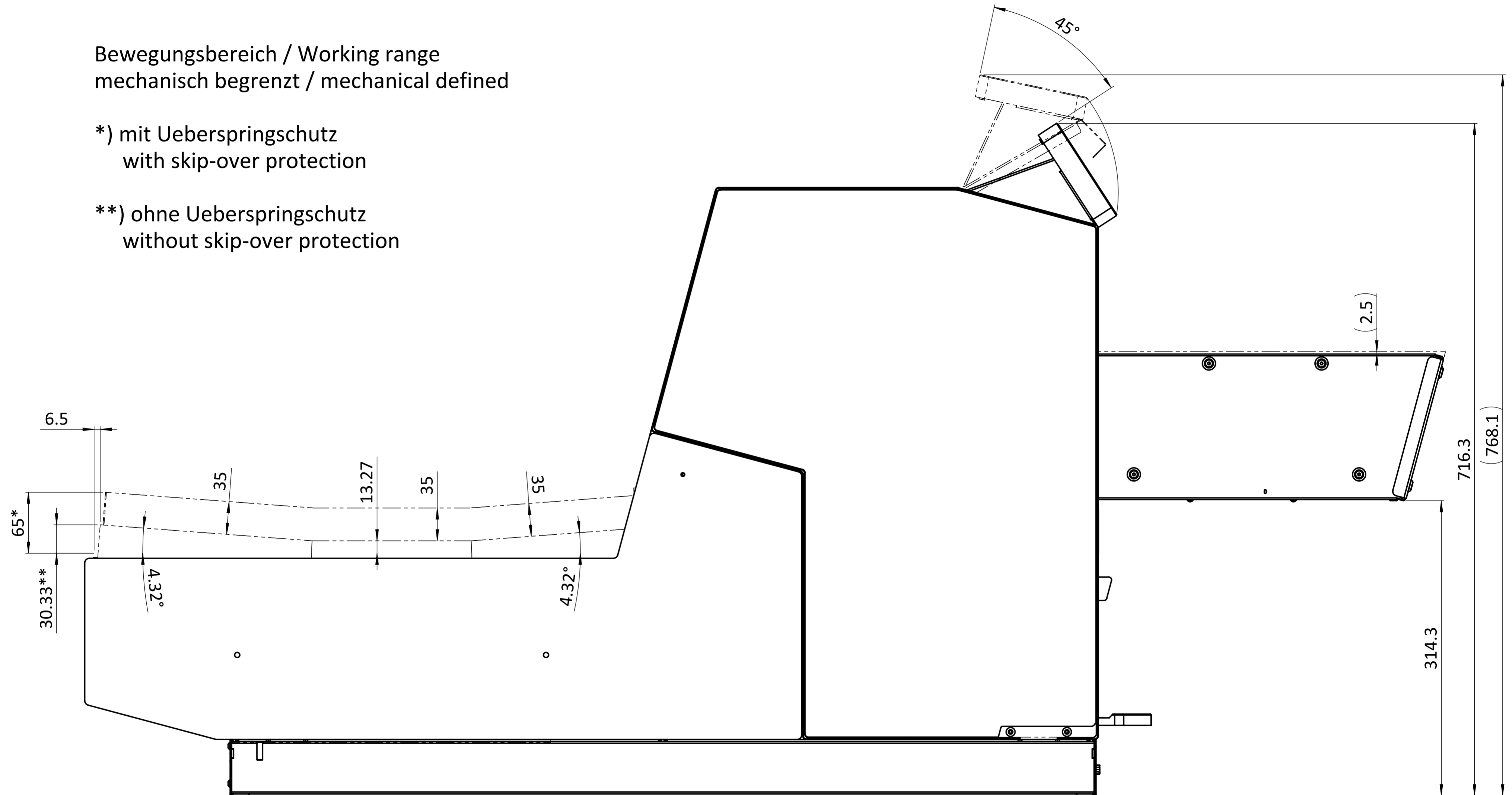

Flexfeeder X350
Flexfeeder X350
PDM Nr.: 145660

Ohne unsere Genehmigung
darf diese Zeichnung weder
kopiert noch dritten Personen
oder Konkurrenzfirmen
zugänglich gemacht werden.
CH-8953 Dietikon, Switzerland

flexfactory
creating efficiency



Massstab	Gezeichnet	XK	22.07.2021
1:3	Freigegeben	XK	23.07.2021
Status	Freigegeben		
Artikelnummer:	007-003-730		Index
Blatt 1 von 1			B
			Format A2

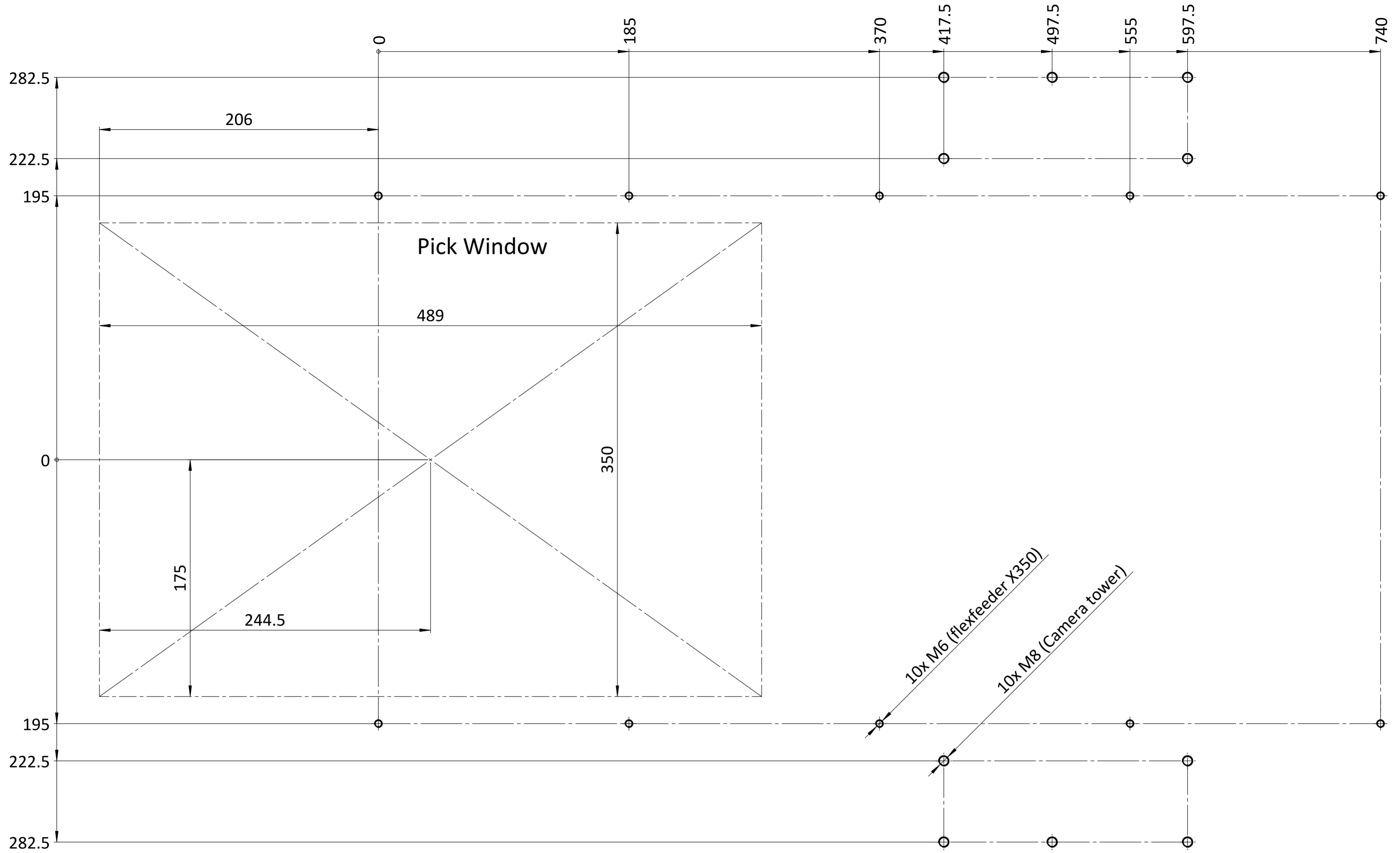

Allgemeintoleranzen ISO 2768-mK		+0.1 -0.2	0.3 0.1	Ra 3.2 (✓)	Material	Behandlung
Änderungen:	Index:					Ersetzt durch:
	Von:					Ersetzt für:
	Index:					Gewicht: 0.00 kg
	Von:					
flexfeeder X350 SE					Massstab	Gezeichnet
PDM Nr.: 145660					1:2	PU
					Freigegeben	PU
					Status	Freigegeben
Ohne unsere Genehmigung darf diese Zeichnung weder kopiert noch dritten Personen zugänglich gemacht werden. CH-8953 Dietikon, Switzerland					flexfactory creating efficiency	
					Artikelnummer:	Index
					007-003-730	A
					Blatt 1 von 1	Format A2